



# Elektrický vysoko zdvižný vozík s výsuvným sloupem

## ETV Q20 / Q25

Výška zdvihu: 4250-10700 mm / Nosnost: 2000-2500 kg

# ETV Q20 / Q25

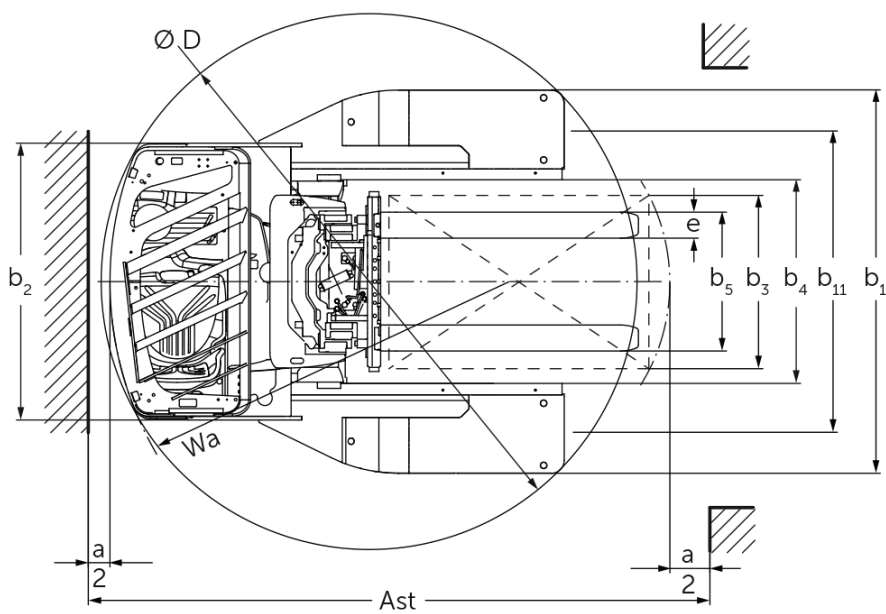
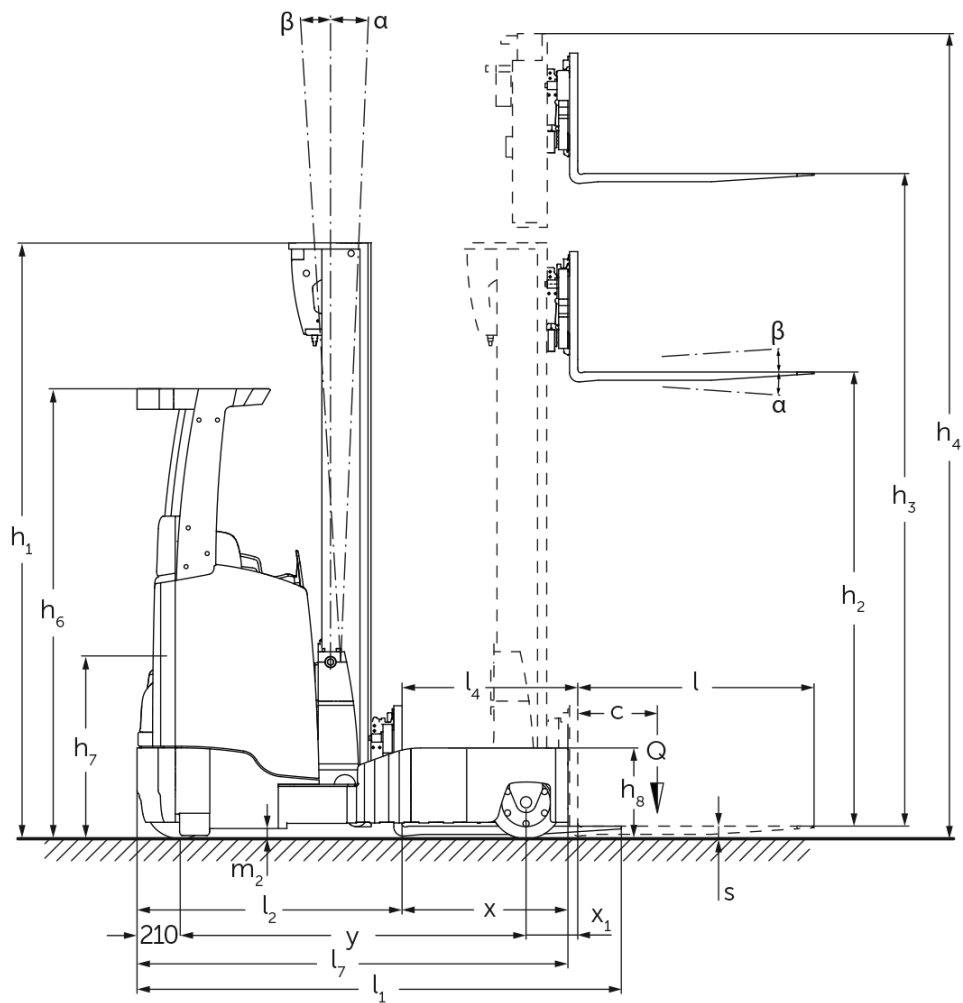

# ETV Q20 / Q25

ETV Q20, ETV Q25	Zdvih (h3)	Výška zdvihového zařízení v zasunutém stavu (h1)	Volný zdvih (h2)	Výška zdvihového zařízení ve vysunutém stavu (h4)	Naklápění zdvihového zařízení dopředu/ dozadu	Naklápění nosiče vidlí dopředu/ dozadu
Mastneigung ohne Seitenschieber / Trojité zdvihové zařízení DZ / Profily tažené za studena	4250 mm	2050 mm	1320 mm	4980 mm	1 / 5 °	
	4700 mm	2200 mm	1470 mm	5430 mm	1 / 5 °	
	5000 mm	2300 mm	1570 mm	5730 mm	1 / 5 °	
	5300 mm	2400 mm	1670 mm	6030 mm	1 / 5 °	
	5600 mm	2500 mm	1770 mm	6330 mm	1 / 3 °	
	5900 mm	2600 mm	1870 mm	6630 mm	1 / 3 °	
	6200 mm	2700 mm	1970 mm	6930 mm	1 / 3 °	
	6500 mm	2800 mm	2070 mm	7230 mm	1 / 3 °	
	6800 mm	2900 mm	2170 mm	7530 mm	1 / 3 °	
	6950 mm	2950 mm	2220 mm	7680 mm	1 / 3 °	
	7400 mm	3100 mm	2370 mm	8130 mm	1 / 3 °	
	8000 mm	3300 mm	2570 mm	8730 mm	1 / 3 °	
	8420 mm	3440 mm	2710 mm	9150 mm	1 / 3 °	
	8720 mm	3540 mm	2810 mm	9450 mm	1 / 3 °	
	9110 mm	3670 mm	2940 mm	9840 mm	1 / 3 °	
naklápění vidlí / Trojité zdvihové zařízení DZ / Profily tažené za studena	6200 mm	2700 mm	1970 mm	6930 mm		2 / 5 °
	6500 mm	2800 mm	2070 mm	7230 mm		2 / 5 °
	6800 mm	2900 mm	2170 mm	7530 mm		2 / 5 °
	7400 mm	3100 mm	2370 mm	8130 mm		2 / 5 °
	7700 mm	3200 mm	2470 mm	8430 mm		2 / 5 °
	8000 mm	3300 mm	2570 mm	8730 mm		2 / 5 °
	8420 mm	3440 mm	2710 mm	9150 mm		2 / 5 °
	8720 mm	3540 mm	2810 mm	9450 mm		2 / 5 °
	9110 mm	3670 mm	2940 mm	9840 mm		2 / 5 °
	9620 mm	3840 mm	3110 mm	10350 mm		2 / 5 °
	9950 mm	3950 mm	3220 mm	10680 mm		2 / 5 °
	10220 mm	4100 mm	3370 mm	10950 mm		2 / 5 °
	10520 mm	4200 mm	3470 mm	11250 mm		2 / 5 °
	10700 mm	4260 mm	3530 mm	11430 mm		2 / 5 °

# Tabulka VDI

Stav: 08/2023

Značky	1.1	Výrobce (zkrácené označení)			Jungheinrich	
	1.2	Označení typu od výrobce			ETV Q20	ETV Q25
	1.3	Pohon			elektrický	
	1.4	Ovládání			bočně uložená sedačka	
	1.5	Nosnost/náklad	Q	kg	2000	2500
	1.6	Těžiště břemena	c	mm	600	
	1.8	Odstup břemene	x	mm	449	
	1.8.1	Vzdálenost nákladu, sloup vysunutý		mm	230	
	1.9	Rozvor kol	y	mm	1528	1638
Hmotnosti	2.1.1	Vlastní hmotnost (vč. baterie)		kg	3700	
	2.3	Zatížení na přední/zadní nápravu bez nákladu		kg	2264 / 1436	
	2.4	Zatížení na přední/zadní nápravu s nákladem - vidle dopředu		kg	602 / 5598	
	2.5	Zatížení na přední/zadní nápravu s nákladem - vidle do standardní polohy		kg	2032 / 4168	
Kola/podvozek	3.1	Pneumatiky			Polyuretan (PU)	
	3.2	Velikost pneumatik, přední			Ø 343 x 140	
	3.3	Velikost kol, zadní			Ø 355 x 135	
	3.5	Kola, počet vpředu/vzadu (x = hnaná)			1x / 2	
	3.7	rozchod kol, vzadu	b <sub>11</sub>	mm	1420	
Základní rozměry	4.1	Naklápění zdvihového zařízení dopředu/dozadu	a/B	°	1 / 5	
	4.2	Výška zdvihového zařízení v zasunutém stavu (h1)	h <sub>1</sub>	mm	2400	
	4.3	Volný zdvih (h2)	h <sub>2</sub>	mm	1670	
	4.4	Zdvih (h3)	h <sub>3</sub>	mm	5300	
	4.5	Výška zdvihového zařízení ve vysunutém stavu (h4)	h <sub>4</sub>	mm	6030	
	4.7	Výška ochranné střechy (kabina)	h <sub>6</sub>	mm	2190	
	4.8	Výška sedačky/plošiny řidiče	h <sub>7</sub>	mm	1057	
	4.10	Výška ramen kol	h <sub>8</sub>	mm	440	
	4.19	Celková délka	l <sub>1</sub>	mm	2439	2511
	4.20	Délka včetně zadního čela vidlí	l <sub>2</sub>	mm	1289	1361
	4.21.1	Celková šířka	b <sub>1</sub>	mm	1770	
	4.21.2	Celková šířka	b <sub>2</sub>	mm	1270	
	4.22	Rozměry vidlic	s/e/ l	mm	50 x 140 x 1150	
	4.23	Třída připojení nosiče vidlí			2B	
	4.24	Šířka nosiče vidlí	b <sub>3</sub>	mm	830	
	4.25	Rozměr přes vidle	b <sub>5</sub>	mm	356	
	4.25.1	Vnější vzdálenost vidlic (min./max.)	b <sub>5</sub>	mm	356 / 750	
	4.26	Šířka mezi ramena kol/ložnými plochami	b <sub>4</sub>	mm	940	
	4.28	Výsuv		mm	679	762
	4.32	Světlá výška měřená uprostřed mezi nápravami	m <sub>2</sub>	mm	95	
	4.34.1	Šířka pracovní uličky (palety 1000 x 1200 uložené napříč)	Ast	mm	2756	2854
	4.34.2	Šířka pracovní uličky (palety 800x1200 uložené podélně)	Ast	mm	2792	2872
	4.35	Poloměr otáčení	W <sub>a</sub>	mm	1741	1893
4.37	Délka přes ramena kol	L <sub>7</sub>	mm	1957	2112	
Výkonová data	5.1	Rychlost pojezdu s nákladem/bez nákladu		km/h	14 / 14	
	5.2	Rychlost zdvihu s nákladem/bez nákladu		m/s	0,38 / 0,64	0,35 / 0,64
	5.3	Rychlost spouštění s nákladem/bez nákladu		m/s	0,55 / 0,55	
	5.4	Rychlost posuvu s nákladem/bez nákladu		m/s	0,2 / 0,2	
	5.7	Stoupavost s nákladem/bez nákladu		%	7 / 11	

	5.8	Max. stoupavost s nákladem/bez nákladu	%	10 / 15	
	5.9	Doba zrychlení s nákladem/bez nákladu	s	5,3 / 4,8	5,6 / 4,9
	5.10	Provozní brzda		elektrické	
Elektromotor/elektronika	6.1	Motor pojezdu, výkon S2 60 min	kW	8,5	
	6.2	Zdvihový motor, výkon při S3	kW	15,5	
	6.3	Baterie podle DIN 43531/35/36		DIN 43531 C	
	6.4	Napětí baterie/jmenovitá kapacita	V / Ah	48 / 620	
	6.5	Hmotnost baterie	kg	1005	
	6.6	Spotřeba energie podle cyklu VDI	kWh/h	5,1	6
	6.6.1	Spotřeba energie podle EN cyklu	kWh/h	4,31	5
	6.6.2	Ekvivalent CO2 podle EN16796	kg/h	2,3	2,7
	6.7	Výkon při překládce	t/h	79,73	97,61
	6.8.1	Spotřeba energie při max. výkonu při překládce	kWh/h	4,71	4,98
Ostatní	8.1	Druh přenosu kroutícího momentu na hnací nápravu		Mosfet/AC	
	10.1	Pracovní tlak pro přídavné zařízení	bar	150	
	10.2	Množství oleje pro přídavná zařízení	l/min	20	
	10.7	Hladina akustického tlaku podle EN 12053, v úrovni ucha řidiče	dB (A)	70	

- V tomto typovém listu podle směrnice VDI 2198 jsou uvedeny jen technické hodnoty standardního vozíku. Odlišné pláště, jiná zdvihová zařízení, přídavná zařízení apod. mohou vykazovat jiné hodnoty

- VDI-Nr. 1.8: Velikost baterie a typ zdvihového zařízení ovlivňují vzdálenost nákladu x.
- VDI-Nr. 2.1.1: Velikost baterie a provedení zdvihového zařízení ovlivňují vlastní hmotnost a zatížení nápravy.
- VDI-Nr. 2.3: Velikost baterie a provedení zdvihového zařízení ovlivňují vlastní hmotnost a zatížení nápravy.
- VDI-Nr. 2.4: Velikost baterie a provedení zdvihového zařízení ovlivňují vlastní hmotnost a zatížení nápravy.
- VDI-Nr. 2.5: Velikost baterie a provedení zdvihového zařízení ovlivňují vlastní hmotnost a zatížení nápravy.
- VDI-Nr. 4.1: Provedení zdvihového zařízení určuje hodnoty naklápění.
- VDI-Nr. 4.19: Velikost baterie, typ zdvihového zařízení a délka vidlic ovlivňují celkovou délku l1.
- VDI-Nr. 4.20: Velikost baterie a typ zdvihového zařízení ovlivňují délku včetně zadního čela vidlic l2.
- VDI-Nr. 4.28: Velikost baterie a typ zdvihového zařízení ovlivňují výsuv l4.
- VDI-Nr. 4.34.1: Velikost baterie a typ zdvihového zařízení ovlivňují šířku pracovních uliček.
- VDI-Nr. 4.34.2: Velikost baterie a typ zdvihového zařízení ovlivňují šířku pracovních uliček.
- Údaje uvedené v tomto dokumentu se vztahují na výkonostní balíček drive&liftPLUS

**Jungheinrich (ČR) s.r.o.**  
Modletice 101  
251 01 Říčany  
Telefon +420 313 333 111, 333  
Fax +420 313 333 777

[info@jungheinrich.cz](mailto:info@jungheinrich.cz)  
[www.jungheinrich.cz](http://www.jungheinrich.cz)

Výrobní závody v německých městech  
Norderstedt, Moosburg a Landsberg jsou  
stejně jako centrum originálních  
náhradních dílů v Kaltenkirchen  
certifikovány.

ISO 9001  
ISO 14001

Vozíky Jungheinrich splňují evropské  
bezpečnostní požadavky.



 **JUNGHEINRICH**