



Elektrisk sittstaplare / ståstaplare med tvärställd förarstol

ESD 120

Lyfthöjd: 1660-1960 mm / Lastkapacitet: 2000 kg

ESD 120

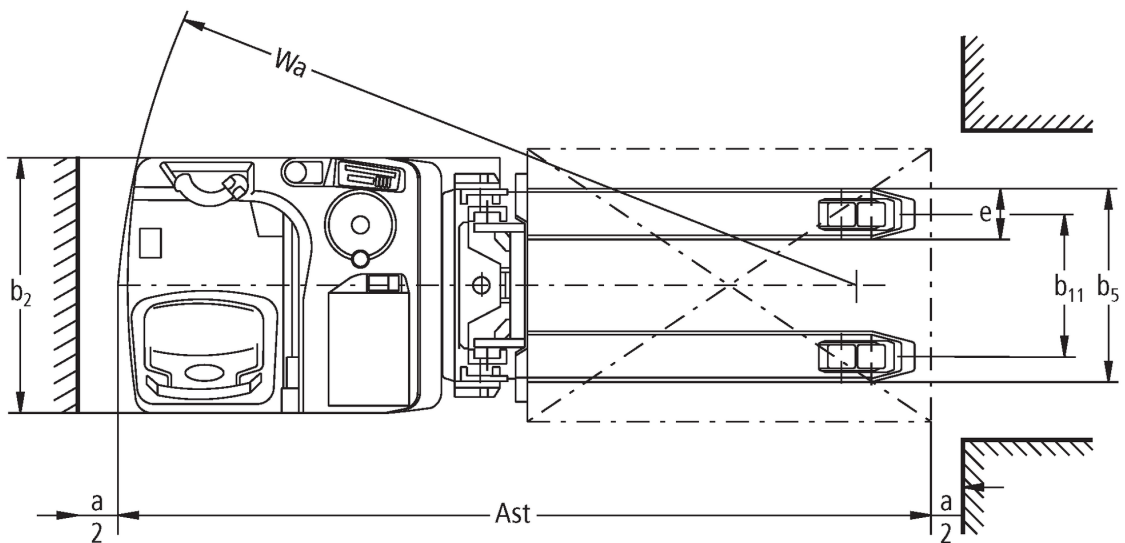
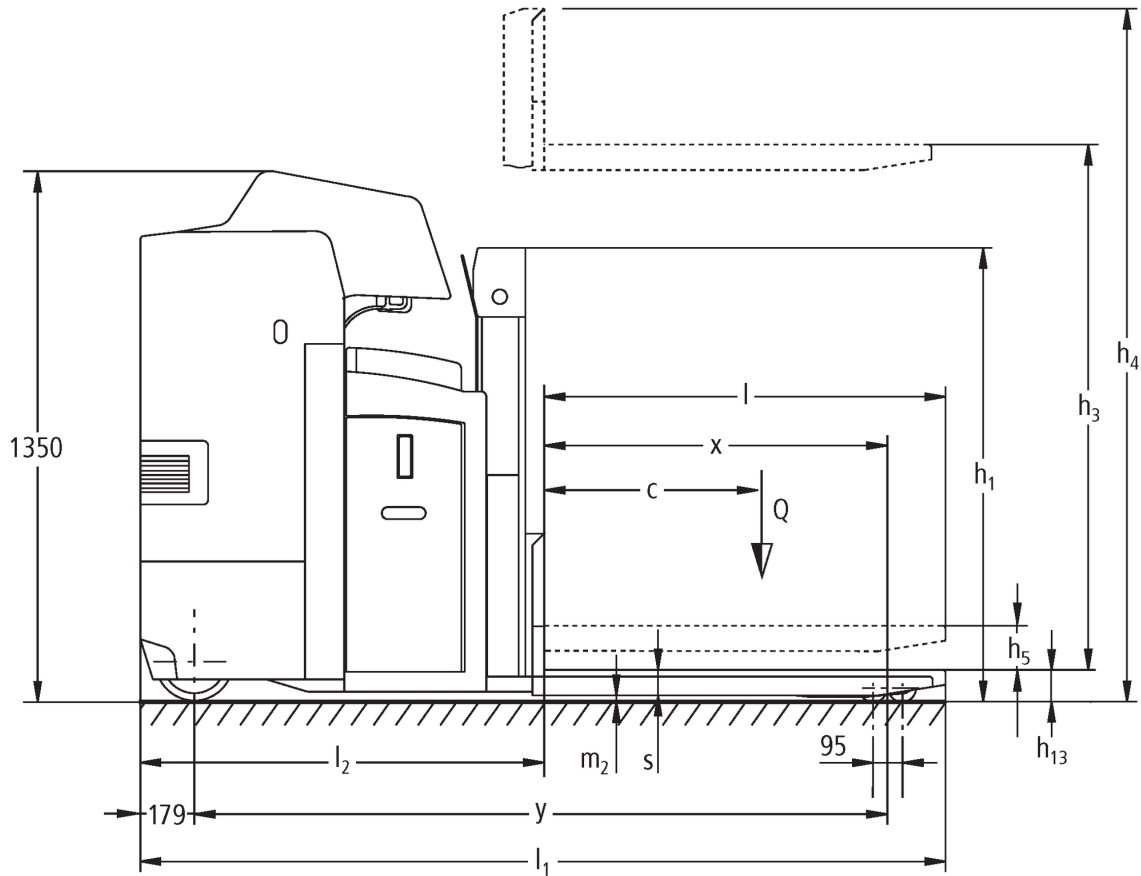

ESD 120

ESD 120	Stroke (h3)	Höjdmast retracted (h1)	Fri hiss (h2)	Höjdmast förlängd (h4)
Dubbel mast ZT	1660 mm	1250 mm	100 mm	2200 mm
	1960 mm	1425 mm	100 mm	2500 mm

Specifikation	1.1	Tillverkare (kort namn)		Jungheinrich	
	1.2	Tillverkarens typbeteckning		ESD 120	
	1.3	Drivning		Elektrisk	
	1.4	Manövrering		Stående	
	1.5	Kapacitet / belastning	Q	kg	2000
	1.5.1	Nominell lastkapacitet / last vid mastlyft	Q	kg	1000
	1.5.2	Nominell lastkapacitet / last vid stödbenslyft	Q	kg	2000
	1.6	Tyngdpunktsavstånd	c	mm	600
	1.8	Lastavstånd	x	mm	930
1.9	Hjulbas	y	mm	1835	
Vikter	2.1	Egenvikt		kg	1258
	2.1.1	Egenvikt (inkl. batteri)		kg	1258
	2.2	Axelbelastning med last fram/bak		kg	1220 / 2038
	2.3	Axelbelastning utan last fram/bak		kg	884 / 374
Hjul/chassi	3.1	Däck			Polyuretan (PU)
	3.2	Däckstorlek, fram			Ø 230 x 77
	3.3	Däckstorlek, bak			Ø 85 x 75
	3.4	Extrahjul			Ø 140 x 57
	3.5	Hjul, nummer fram / bak (x = driven)			1 + 1x / 4
	3.6	Spårvidd, fram	b ₁₀	mm	485
	3.7	Spårvidd, bak	b ₁₁	mm	380
Grundmått	4.2	Höjdmast retracted (h1)	h ₁	mm	1250
	4.3	Fri hiss (h2)	h ₂	mm	100
	4.4	Stroke (h3)	h ₃	mm	1660
	4.5	Höjdmast förlängd (h4)	h ₄	mm	2200
	4.6	Initiallyft	h ₅	mm	105
	4.8	Säteshöjd / ståhöjd	h ₇	mm	245
	4.15	Höjd i sänkt läge	h ₁₃	mm	90
	4.19	Total längd	l ₁	mm	2260
	4.20	Längd inklusive gaffelrygg	l ₂	mm	1070
	4.21.1	Total bredd	b ₁	mm	760
	4.22	Gaffeldimensioner	s/e/l	mm	60 x 190 x 1190
	4.25	Mått över gafflarna	b ₅	mm	570
	4.32	Markfrigång mitten av hjulbasen	m ₂	mm	20
	4.34.2	Arbetsbredd (pall 800x1200 långsgående)	Ast	mm	2485
4.35	Vändradie	W _a	mm	2015	
Prestanda	5.1	Körhastighet med/utan last		km/h	10 / 12
	5.2	Lyfthastighet med/utan last		m/s	0,14 / 0,22
	5.3	Sänkhastighet med/utan last		m/s	0,23 / 0,17
	5.8	Max. backtagningsförmåga med/utan last		%	6 / 12
	5.10	Driftbroms			regenerativ
Elektrisk motor / Elektronik	6.1	Drivmotor, prestanda S2 60 min		kW	2,8
	6.2	Lyftmotor, prestanda vid S3		kW	2,2
	6.3	Batteri enligt DIN 43531/35/36			B
	6.4	Batterispänning/nom. kapacitet		V / Ah	24 / 375
	6.5	Batterivikt		kg	297
	6.6	Energiförbrukning enligt VDI-cykel		kWh/h	0
	6.6.1	Energiförbrukning enligt EN-cykel		kWh/h	0,66

	6.6.2	Koldioxidekvivalent enligt EN16796	kg/h	0,4
Övrigt	8.1	Typ av körkontroll		AC
<p>- Detta typblad är enligt VDI-riktlinje 2198 och anger endast de tekniska värdena för standardtrucken. Avvikande däcktyper, andra stativ, tillsatsaggregat osv. kan ge andra värden.</p>				

Värdena i tabellen gäller för batteriutrymme L-SBE, lyftstativ ZT 1660 mm, upphöjd stödbenslyft.

- VDI-nr 1.5: Vid dubbelpallshantering: Stativlyft max. 1 t/total last max. 2 t.
- VDI-nr 1.5.2: Vid dubbelpallshantering: Stativlyft max. 1 t/total last max. 2 t.
- VDI-nr 1.8: Stödbenslyft nedsänkt: x + 70 mm.
- VDI-nr 1.9: Stödbenslyft nedsänkt: y + 70 mm. Vid batteriutrymme XL-SBE: y + 72 mm.
- VDI-nr 4.19: Vid batteriutrymme XL-SBE: l1 + 72 mm.
- VDI-nr 4.20: Vid batteriutrymme XL-SBE: l2 + 72 mm.
- VDI-nr 4.34.1: Vid batteriutrymme XL-SBE: Arbetsgångbredd + 72 mm.
- VDI-nr 4.35: Nedsänkt stödbenslyft: Wa + 70 mm. Vid batteriutrymme XL-SBE: Wa + 72 mm.

Jungheinrich Svenska AB

Huvudkontor:

Starrvägen 16

232 61 ARLÖV

Telefon 040 - 690 46 00

Telefax 040 - 690 46 99

kundkontakt@jungheinrich.se
www.jungheinrich.se

I Tyskland är truckfabrikerna i
Norderstedt, Moosburg och Landsberg
samt vårt reservdelscenter i
Kaltenkirchen certifierade. ISO 9001
ISO 14001

Jungheinrichs truckar uppfyller de
europeiska säkerhetskraven.



**JUNGHEINRICH**